



V-35

表面成型机



适用于所有有机材料3轴联动的小型表面成型机。

satisloh[®]



V-35的32毫米PCD刀具可以高速加工所有有机材料。

特性和优点:

- **简洁的设计**
简易的台面安装; 以最小的需求空间安装, 加工各种面型
- **高速性和可靠性:**
大直径的PCD刀具使速度和效率超卓。坚固的结构确保了更大的准确性和可靠性。
- **切削精度:**
范围从-30 到 +6 屈亮度, 不存在椭圆误差。
- **容易使用的触摸屏:**
对于缺乏经验的操作员, 内置的智能软件提供方向性指示, 可以通过触摸一个按键, 实现屏幕操作, 维修和获取零件手册。
- **完整的加工工艺:**
在同一个工艺过程中完成表面成型, 切边和倒边。
- **塑料研具:**
塑料研具配合镜片表面弧度。软件将提供最佳数值, 以尽量减少损耗和切削时间。
- **可连接性和兼容性:**
可以完全链连接大多数第三方软件。兼容OMA数据传送的规则。

技术信息:

- **电力要求:**
115-230伏, 50/60赫兹, 20 A, 1500 W 大小
- **尺寸(w x d x h) (宽x长x高):**
892 x 728 x 545 毫米 /
35.1 x 28.6 x 21.5 英寸
- **重量:**
成型机: 54 公升 / 120磅
真空机: 11公升 / 24磅
- **压缩空气:**
7 巴 / 100 PSI, 100 l / 分钟
- **作业范围:**
 - **高速工具:**
弧度范围: +6 to -20 dpt.
散光范围: -6 to +20 dpt.
 - **高量程工具:**
镜头弧度范围: +6 to -30 dpt.
圈曲线范围: -6 to +30 dpt.
 - **散光范围:** 15 dpt.
 - **棱镜度范围:** 15 dpt.
 - **鞍形背范围:** +6 to -6 dpt.
 - **最大空白尺寸:**
90 毫米(几何中心封锁)

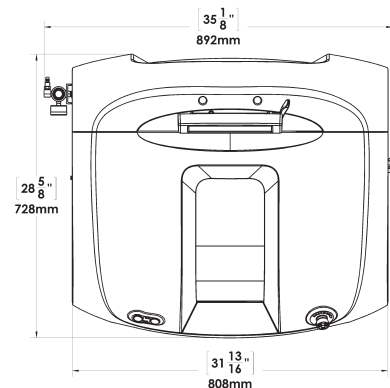

© Satisloh / KH / July 2010
保留技术调整及解释权

联系信息

Satisloh AG
Neuhofstrasse 12
CH - 6340 Baar
瑞士
电话: +41 (0) 41766 16 16
传真: +41 (0) 41766 16 10
电邮: info@satisloh.com

www.satisloh.com

北美

销售
电话: +1 262 255 6001
电邮: info.usa@satisloh.com

欧洲

服务
电话: +49 (0) 6441 912 0
电邮: info.de@satisloh.com

亚洲

电话: +852 27 56 7711
电邮: info.asia@satisloh.com

satisloh®

