

# Hydra-Brush-4

SISTEMA TOTALMENTE AUTOMÁTICO DE LIMPEZA DE LENTE COM ESCOVA MACIA

## Hydra-Brush-4

# A MELHOR LIMPEZA DE LENTE

*A limpeza de pré-inspeção das lentes oftálmicas é uma etapa essencial para garantir a qualidade e o desempenho ótico entre a surfacagem e o revestimento. A limpeza manual, embora ainda seja um método comum para remover resíduos dos processos de surfacagem, possui várias desvantagens que podem afetar a qualidade da lente, como ineficácia, inconsistência ou arranhões. Além disso, é demorado e requer aptidão do pessoal.*

A Satisloh® Hydra-Brush-4 é um sistema inovador, totalmente automatizado e compacto de limpeza com escovas macias para limpar o lado da frente e de trás das lentes oftálmicas. Remove de maneira eficaz os resíduos de polimento, tinta, fita, cola e impressões digitais, deixando as lentes perfeitamente limpas e secas; prontas para inspeção.

### **Limpeza avançada da lente sem contaminação cruzada**

O processo de limpeza Hydra-Brush-4 garante a limpeza profunda das lentes, removendo qualquer contaminação relacionada à produção. O processo envolve quatro estágios:

1. *Limpeza com uma escova macia giratória e detergente*
2. *Enxágue com água da torneira*
3. *Enxágue com água DI*
4. *Secagem efetiva*

A Hydra-Brush-4 usa um exclusivo sistema de transferência de lentes sem corrente para evitar contaminação cruzada entre os estágios de limpeza. Isso contrasta com os sistemas de transporte convencionais com corrente nas linhas de limpeza automatizadas, que podem transportar resíduos de uma câmara de limpeza para a próxima, obtendo resultados insatisfatórios.

A Hydra-Brush-4 possui seis suportes de lente e uma unidade de vibração para alinhar as lentes com precisão, priorizando o manuseio da lente livre de resíduos, delicado e apurado em todo o processo de limpeza.





O sistema de transferência da lente sem corrente evita contaminação cruzada da câmara

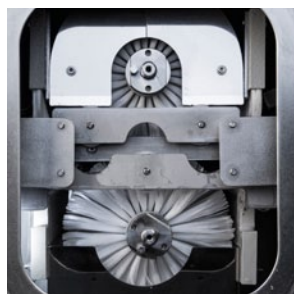

Escova macia giratória para limpeza profunda e delicada da lente



As lentes são devolvidas para sua bandeja original – sem necessidade de trocar os tickets de serviço

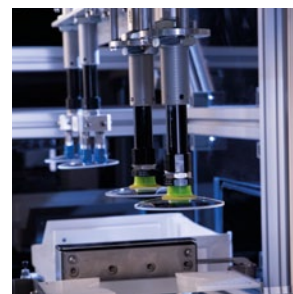

Manuseio preciso e seguro da lente

## RECURSOS + BENEFÍCIOS

### Econômico e sustentável

A Hydra-Brush-4 é fornecido com vários recursos que tornam o processo de limpeza especialmente eficiente, econômico e tranquilo. A bomba integrada de reabastecimento garante um fornecimento confiável e automático de detergente, bem como de água da torneira e água DI, que também são reabastecidas automaticamente. Além disso, o dispositivo integrado de deionização garante um fornecimento constante de água DI e a função de reciclagem permite um uso prolongado. Graças ao consumo excepcionalmente baixo em toda a indústria de apenas 2 litros de água DI por turno, é possível obter uma economia de custo de até 90%.

### Máxima eficiência em um pequeno espaço

A Satisloh® Hydra-Brush-4 permite que os laboratórios limpem mais lentes por metro quadrado, com uma alta produção de mais de 200 lentes/ hora, exigindo apenas uma pequena área de 5 m<sup>2</sup>.

Seu inovador sistema de transferência de bandeja assegura que cada lente seja devolvida para sua bandeja original, eliminando a necessidade de transferências dos tickets de serviço e reduzindo o risco de erros. O equipamento possui um sistema automático de carregamento e descarregamento que se encaixa na altura padrão das esteiras de transporte. O design da máquina permite trocar facilmente a escova em segundos, resultando em um esforço de manutenção extremamente pequeno.

Para máxima eficiência, a Satisloh® Hydra-Brush-4 é o complemento perfeito para uma linha de produção composta por 2x ART-Blocker-A, 2x VFT-orbit-2i, 2x Multi-FLEX-2 e 1x ART- Deblocker-2.

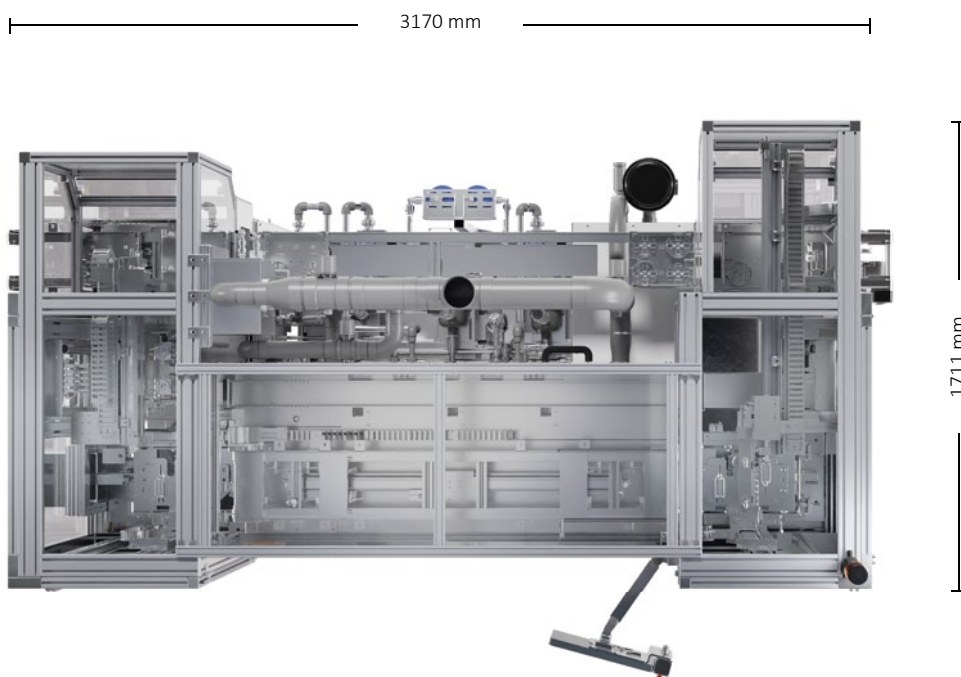





Pouco esforço de manutenção: troca da escova em segundos, apenas uma curta parada para substituição do suporte da lente



A máquina se encaixa na altura padrão das esteiras de transporte

## CONFIGURATION

### A configuração padrão do da Satisloh®

#### Hydra-Brush-4 inclui:

- Reabastecimento automático de detergente
- Reabastecimento de água da torneira para o tanque de água (consumo de 150 litros/hora)
- Reabastecimento de água DI para tanque de água DI (consumo de 2 litros/turno de 8 horas)
- Exaustão do ar com condensador de vapor
- PLC com conexão remota
- MES-360 Lite

#### Opcionais:

- Leitores de código de barras
- Suporte de lente sobressalente
- Satisloh® MES-360

## ESPECIFICAÇÕES TÉCNICAS

<b>Capacidade</b>	>200 lentes/hora
<b>Fornecimento de energia</b>	400V 3 Ph + N + Gnd – 16 kW
<b>Ar comprimido</b>	6 bars, 500 litros/min
<b>Materiais das lentes</b>	Todos os materiais orgânicos
<b>Faixa de trabalho</b>	Espessura máxima total: até 18 mm Espessura da borda: 0,1 mm (borda afiada) até 18mm Diâmetros da lente: 45 – 80 mm
<b>Tipos de lente</b>	Côncava, PAL, tórica, esférica, lentes progressivas traseiras, bifocal, trifocal, lenticular, executiva
<b>Dimensões (LxDxA)</b>	3170 x 1711 x 2299 mm / 125 x 68 x 91 polegadas
<b>Peso</b>	1260 kg/2778 lbs

Todos os dados técnicos sujeitos a alterações sem aviso prévio. Verifique os detalhes com a Satisloh.

## CONTATO

**Satisloh AG**  
Neuhofstrasse 12  
CH - 6340 Baar  
Suíça  
Telefone: +41 (0) 41766 16 16  
E-mail: info@satisloh.com

www.satisloh.com

#### América do Norte

#### Europa

#### Ásia

#### América do Sul e Central

#### Vendas

**Telefone:** +1 262 255 6001  
**E-mail:** info.usa@satisloh.com  
**Telefone:** +49 (0) 6441 912 0  
**E-mail:** info.de@satisloh.com  
**Telefone:** +852 27 56 7711  
**E-mail:** info.asia@satisloh.com  
**Telefone:** +55 11 2930 8600  
**E-mail:** info.latam@satisloh.com

#### Serviço

+1 262 255 6001  
service.usa@satisloh.com  
+49 (0) 6441 912 222  
service.de@satisloh.com  
+852 27 56 7654  
service.asia@satisloh.com  
+55 11 2930 8600 (pt)  
+57 300 798 3374 (es)  
service.latam@satisloh.com

**satisloh®**